

まえがき

このたびは、ビシャモンのリフターBXシリーズをお買い上げいただきまして有難うございます。ご使用になる前に必ずこの取扱説明書を熟読いただき、十分にご納得になった上でご使用ください。なお、この取扱説明書は大切に保管していただき、万一紛失された場合にはすみやかに販売会社にご請求ください。また、製品に貼り付けてある警告シール等が剥がれた場合にも販売会社にご請求ください。

【ご注意】







この取扱説明書では、お守りいただかないと重大な人身事故につながるおそれのある注意事項は「警告」という見出しの下に掲げてあります。また、お守りいただかないと軽傷や物損につながるおそれのある注意事項は「注意」という見出しの下に掲げてあります。

目次

- | | | |
|-----------|----------------|------------------|
| 1. 使用上の注意 | 5. メンテナンス | 8. 廃棄 |
| 2. 各部の名称 | 6. 標準本体仕様諸元 | 9. 商品保証規定 |
| 3. 始業点検 | 7. 油圧回路図・電気回路図 | 10. アフターサービスについて |
| 4. 操作方法 | | |

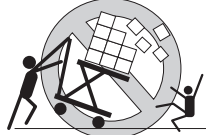
1

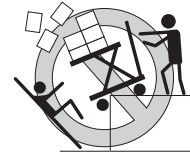
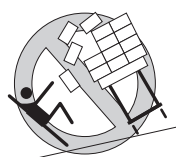
使用上の注意

 警 告		
下記の注意事項に違反すると重大な人身事故につながりますので必ず守ってください。		
		
作業中にリンク機構の中に手足を入れないこと。	リフターを移動する時には前後に人がいないことを確認してください。	荷物を高い位置にしたまま移動や旋回をしないでください。転倒や荷崩れにつながります。
		
人を乗せないでください。人の転落やリフターの転倒につながります。	テーブルの下に入らないでください。	段差のある場所では注意してください。転落や転倒の危険があります。
		
傾斜地ではリフターを使用しないでください。転倒や暴走につながります。	走行時ホイールから足を離してください。ひかれて怪我をすることがあります。	テーブルに過積載をしないでください。本体の破損や荷崩れにつながります。

 注 意
<ol style="list-style-type: none"> 取扱説明書をよく読んで理解してからご使用ください。誤った操作は事故につながります。 本機は定格荷重以下の荷物をテーブルによって上昇下降させる移動式のリフターです。本来の目的以外に使用しないでください。 本機の使用は使用方法を熟知した人に限定してください。 テーブルを急下降急停止させないでください。けがや荷崩れ、故障の原因になります。安全性の為、下降速度調整が付いています。 常に荷物の状態には注目し、もし荷物が不安定な状態になった時には操作をやめて荷物を整えてください。荷崩れの危険があります。 移動時以外は必ずブレーキをかけること。不意に移動して事故につながる可能性があります。作業者がリフターから離れる時は電源を切ってください。 テーブルに偏った荷重をかけることはやめてください。荷崩れしたり故障の原因になります。 安定性が悪かったり、しっかりと積載されていない荷物には使用しないでください。 取扱説明書に従って点検を必ず実施してください。 本機を許可なく改造しないでください。 修理や点検を行うときには電源を切り、テーブルから荷物を降ろし、テーブルが下降しないようセーフティストッパーを使用してください。 本機は耐水仕様にはなっておりません。乾燥した所でご使用ください。

2 各部の名称

A矢視図



ネームプレート
型式・能力・
製造番号を記載

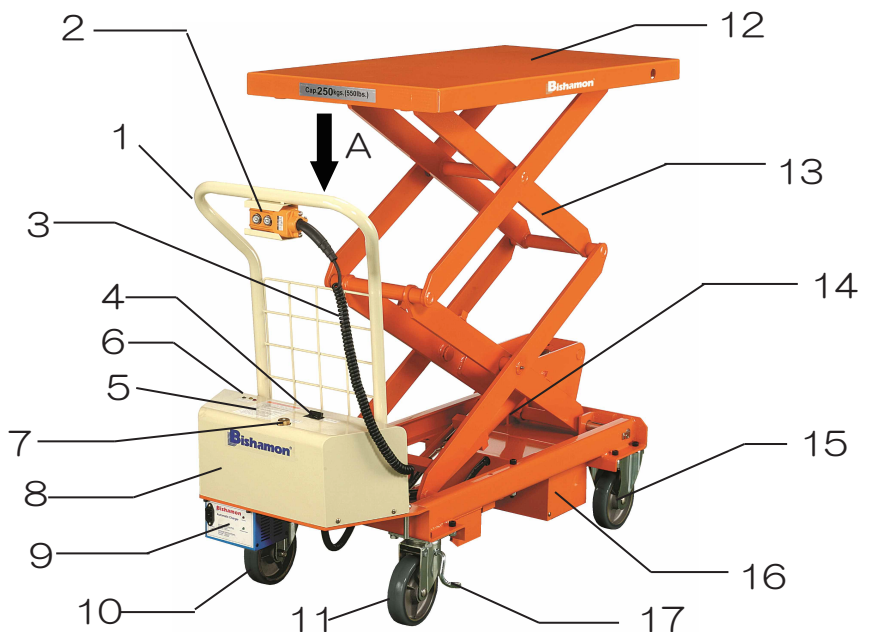

MODEL : BX25WB

1	ハンドル	7	下降速度調整コントローラー	13	リンク
2	押ボタンスイッチ	8	パワーパック	14	シリンダー
3	スイッチコード	9	充電器	15	固定車輪
4	サーキットブレーカー	10	自在車輪	16	バッテリーケース
5	コーションシール	11	ブレーキ付自在車輪	17	ブレーキ
6	充電レベルインジケーター	12	テーブル		

3 始業点検

点検は本機を安全にご使用いただくため、また不具合箇所を早期に発見するために大きな役割を果たします。作業を始める前に下記の事項を点検してください。

△注意

異常と思われる箇所が発見された場合は、異常箇所の修復を安全に行なうまでリフトの使用を禁止してください。そのままお使いになるとリフトの破損および事故につながる危険性があります。

毎日作業前に実施してください。

1. 外観上で傷、曲り、亀裂などは無いか。
2. 油圧シリンダーからオイルもれはないか。
3. 上昇後テーブルが自然に降下しないか。
4. 車輪はスムーズに回転するか。
5. ブレーキの効きは良好か。
6. 各ボルト・ナット類はしっかりと取り付けられているか。
7. 電源をONにして充電レベルをチェックすること。
8. 電源をONにして上昇・下降状態をチェックすること。
9. 配管又はテーブルの傷がないか目視でチェックすること。

4 操作方法

1. ブレーキをかける

⚠ 警告

移動時以外は必ずブレーキをかけること。不意に移動して事故につながる可能性があります。

本機が移動しないように右側の自在車輪にブレーキがあります。

① ブレーキをかける

ブレーキレバーを下向きに踏んでください。

② ブレーキを解除する

ブレーキレバーを上向きにつま先で押し上げてください。

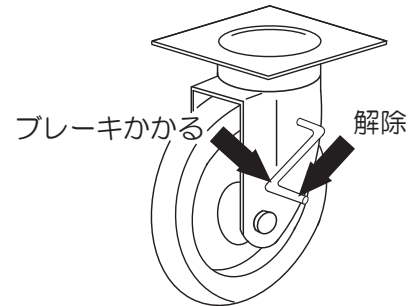

2. 移動

⚠ 警告

傾斜地での走行及び停止をしないでください。動きを止められなくなったり、転倒することがあります。

⚠ 警告

荷物を高い位置にしたまま急発進、急旋回をしないでください。転倒や荷崩れにつながります。

- ① テーブルの上に荷物が載っている場合、移動時の振動で荷崩れしないように対策してください。また、テーブルを低い位置まで下降させてください。
- ② 移動ハンドルをしっかり持ち、ブレーキを解除してください。
- ③ リフター周辺の安全や荷崩れなどに気を配りながら慎重に移動させてください。
- ④ 目的地まで移動させたらブレーキをかけてください。

3. テーブルの上昇

⚠ 注意

最大能力	BX10WB	100kg
	BX25B	250kg
	BX25WB	250kg
	BX50B	500kg
	BX75B	750kg

を超える荷物を載せないでください。

⚠ 注意

- ・ テーブルの一点に荷重をかけたり、テーブル先端や片方に偏った荷重をかけるのはやめてください。荷崩れしたり事故の原因になります。
- ・ 長時間継続的に使用すると、パワーパックが損傷する恐れがあります。
- ・ 油圧作動油の温度が高くなりすぎたら操作をやめてください。

上昇ボタンを押すと任意の高さまでテーブルが上昇し、離すと停止します。

解説

テーブルは油圧シリンダーにより保持しています。油圧機器の性質上、テーブルは極めて微少ながら降下していきます。テーブルを長時間保持することはできませんのでご承知ください。

4. テーブルの下降

⚠ 警告

- ・リンク機構の中に手足を入れないこと。はさまれてけがをします。
- ・テーブルに荷物を乗せたまま急降下させたり、急停止させたりしないでください。リフターが損傷する恐れがあります。安全に留意し、下降速度を調整してください。

下降ボタンを押すと任意の高さまでテーブルが下降し、離すと停止します。

5. バッテリーの充電について

● 充電方法

付属のコードを充電器に差し込み、コードのプラグをコンセントに差し込んでください。

⚠ 注意

充電時は必ずブレーカーをOFFにしてから行ってください。

● 充電レベルインジケータ

バッテリーに蓄えられている電気量を3色ランプ（緑色・黄色・赤色）で表示します。
ランプ表示は緑色（点灯）→黄色（点灯）→赤色（点灯）→赤色（点滅）の順に表示されます。

緑色ランプ点灯	：バッテリーの充電は良好
黄色ランプ点灯	：バッテリーの充電が不十分
赤色ランプ点灯・点滅	：バッテリーの充電不足

※バッテリーへの充電ですが、早めの充電を心掛けるようにしてください。

充電レベルインジケータの黄色ランプが点灯したら必ず充電を行うようにしてください。

また、バッテリーが消耗・劣化すると3色ランプ（緑色・黄色・赤色）が全て点滅することがあります。
この場合は速やかに充電を行ってください。

充電を行っても改善が見られない場合は、バッテリー交換されることをお勧めします。

● 充電器

充電ランプ（赤色）の表示

電源ランプは付属のコードを充電器に差し込み、コードのプラグをコンセント（100V）に差し込むと点灯します。

充電ランプ（緑色）の表示

電源ランプは電源ランプの点灯と同時に点滅を開始し、充電状態であることを表しています。
充電が完了すると点灯に変わり、充電が完了したことを表します。

5 メンテナンス

必ず定期的にメンテナンスを行って下さい。

1. リンクのローラー摺動面へのグリスアップ、各部への注油（1ヶ月毎）
2. 油圧作動油の交換（12ヶ月毎）

注油箇所

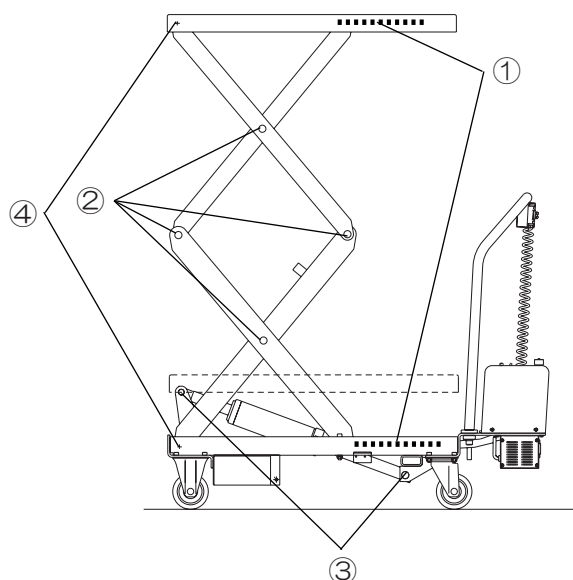

- ①ローラー摺動面（グリス塗布）
- ②リンク部（グリスアップ）
- ③シリンダー取付部（グリスアップ）
- ④リンクピン部（注油）

油圧作動油の種類

- 粘度区分 ISO VG32 耐摩耗性油圧作動油

6 標準本体仕様諸元

型 式	最大積載能力	テーブル寸法 幅×長さ(mm)	テーブル高さ (mm)	ハンドル高さ (mm)	全幅 (mm)	全長 (mm)	車輪	自在車輪	上昇時間	上昇回数	バッテリー (2個)	自重 (kg)
	(kg)								(sec)	(回)		
BX10WB	100	500×813	380~1380	890	500	1072	φ100ゴム	後輪	10	110	12V/18AH (シールド)	129
BX25B	250		290~860						9			106
BX25WB		518×1010	430~1600	13	100	12V/26AH (シールド)	183					
BX50B	440~1015		11	110	153							
BX75B	440~1000		15	100	163							

油圧回路図

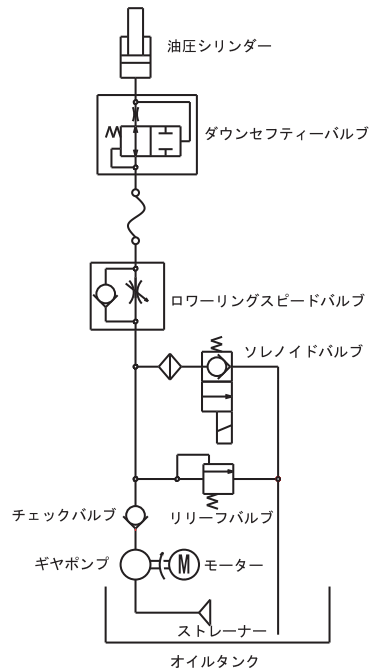

電気回路図

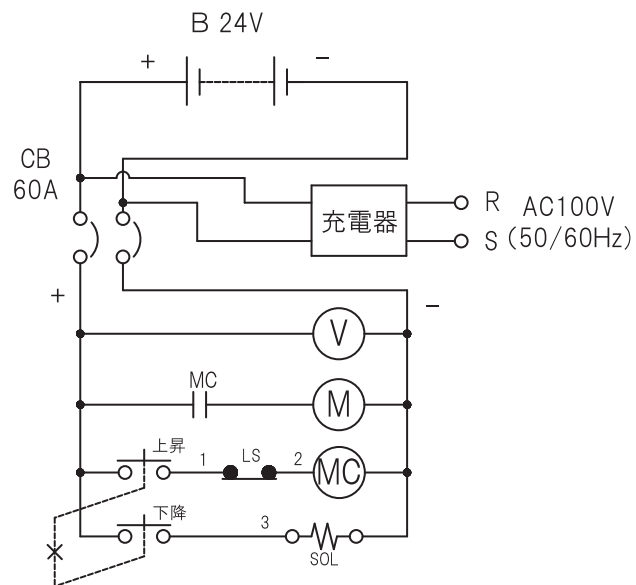

※充電時は必ずブレーカーをOFFにしてから行ってください。

8

廃棄

本製品の廃棄については、鉄鋼材・非鉄材・樹脂材・作動油等に分別してください。作動油の処理方法については法令で義務付けられています。法令に従い適正に処理願います。
ご不明の場合は販売会社へ相談のうえ処理してください。

9

品質の保証

品質の保証

製品の保証については、お納めした日から3ヶ月に達する迄とします。(納品月日 年 月 日)
取扱説明書・本体注意書きラベル等の注意書に従って、正常な使用状態で保証期間内(納入後3ヶ月以内)に故障した場合は、弊社の責任において無償にて欠陥部品の手直し、修理、取り替え、交換部品の送付をさせていただきます。

但し、二次的に発生する損失の保証および、次の場合に該当する故障は保証しかねます。

- (1) 弊社販売店または弊社以外で行われた修理。
- (2) 製品の機能に影響を及ぼす変更が加えられ、こが原因と認められる故障。
- (3) 弊社の部品以外の部品を使用したために生じた故障。
- (4) 酷使、過失、手入不十分または事故によって生じたと認められる故障。
- (5) 使用上または保守上のために補給する、オイル、グリス等の消耗品。
- (6) パッキン、ガスケット、バッテリー、電気接点等に類する消耗部品。
- (7) 天災、人災に依り発生した故障。
- (8) 保証請求手続きが不備の場合。(例：機番及び製造年月日の連絡が無い場合)

保証請求方法

上記規定に基づき、当機の保証請求を行いたい場合は、お買い上げの販売店へご連絡ください。
売店において必要手続きを実施致します。
なお保証の要否は、大変勝手ながら弊社において判断させていただきますのでご了承ください。

10

アフターサービスについて

調子が悪い時	まずこの説明書をもう一度ご覧になってお調べください。
それでも調子が悪い時は	商品規定に従い修理させていただきますので、お買上げの販売店へ修理を依頼してください。
保証期間中の修理について	保証期間は納品後 3ヶ月以内です。商品保証規定の記載内容に基づいて修理させていただきます。
保証期間後の修理について	お買上げの販売店へご相談ください。修理によって機能が維持できる場合は、お客様のご要望により有料修理いたします。
補修用性能部品の保有期間について	本製品の補修用性能部品の最低保有期間は製造打ち切り後10年間です。 (性能部品とは、その製品の機能を維持するために必要な部品です)
アフターサービスについての詳細、その他ご不明な点は、お買上げいただいた販売店へお問い合わせください。	
お問い合わせいただく際には、次のことをお知らせください。 型式・機体番号・購入年月日・故障状況(できるだけ詳しく)	

上記事項を下表に記録しておくとお問い合わせの際に便利です。

型 式	社 名 :
機 体 番 号	No.
購 入 年 月 日	年 月 日
購 入 店 名	社 名 : 担 当 者 :
	住 所 : 電 話 :
故 障 日 ・ 状 況	年 月 日 状 況 :



<http://bishamon.co.jp> E-mail:sales@bishamon.co.jp

〒444-1394 本社 愛知県高浜市本郷町四丁目3番地21 tel.0566-53-1126 fax.0566-53-1844
〒146-0083 東京 東京都大田区千鳥2丁目2番12号 tel.03-3759-9722 fax.03-3759-9723
〒537-0002 大阪 大阪府大阪市東成区深江南2丁目3番22号 tel.06-6747-7617 fax.06-6747-7618

その他営業拠点 仙台・前橋・広島・福岡

OM-BX25B 2204@0411-S