

OBDH20オイル交換資料

注意点:

オイル交換は油圧ユニットの取り外し、分解を行います。作業が行えない場合は、サービス店に依頼するのをお勧めします。



- ①作業が行い易い場所へ移動を行います。
- ②リフトを下限位置まで下げます。



- ③カバーを取外します。
- ④写真のクランプを取外します。





⑤コントローラケーブルのクランプを取外します。

⑥コントローラ接続ケーブルを取外します。
写真参照(青色・緑色・黄色)

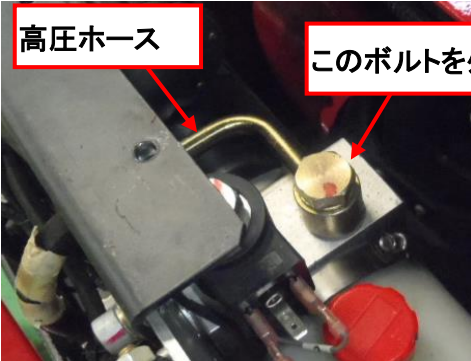
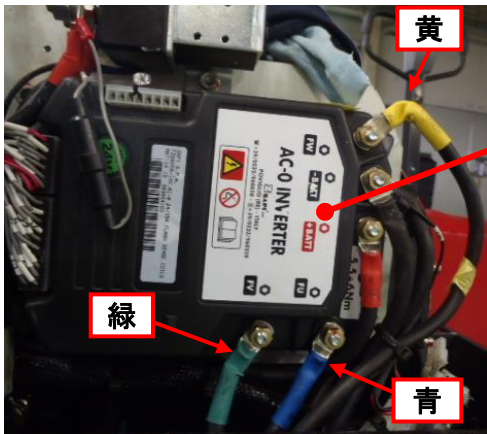

⑦高圧ホースを取外します。

写真のボルトを取外し作業を行います。





⑧ バッテリーの温度センサーを外します。

⑨ 制御盤固定ボルトを取外します。
写真参照(六角穴付ボルトM10)

⑩ 制御盤を取外します。

⑪ 制御盤よりファンを取外します。

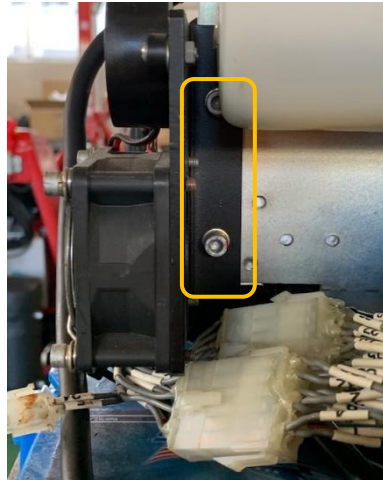
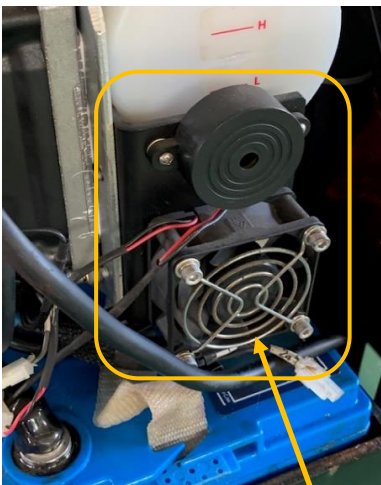
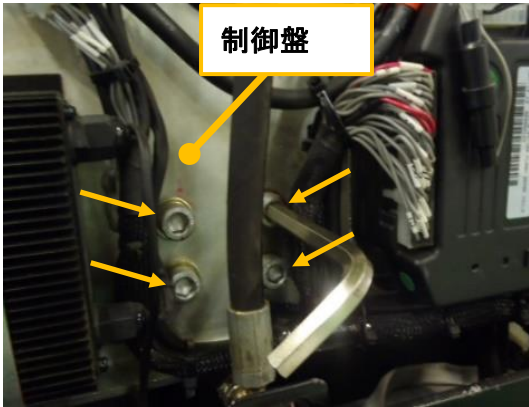

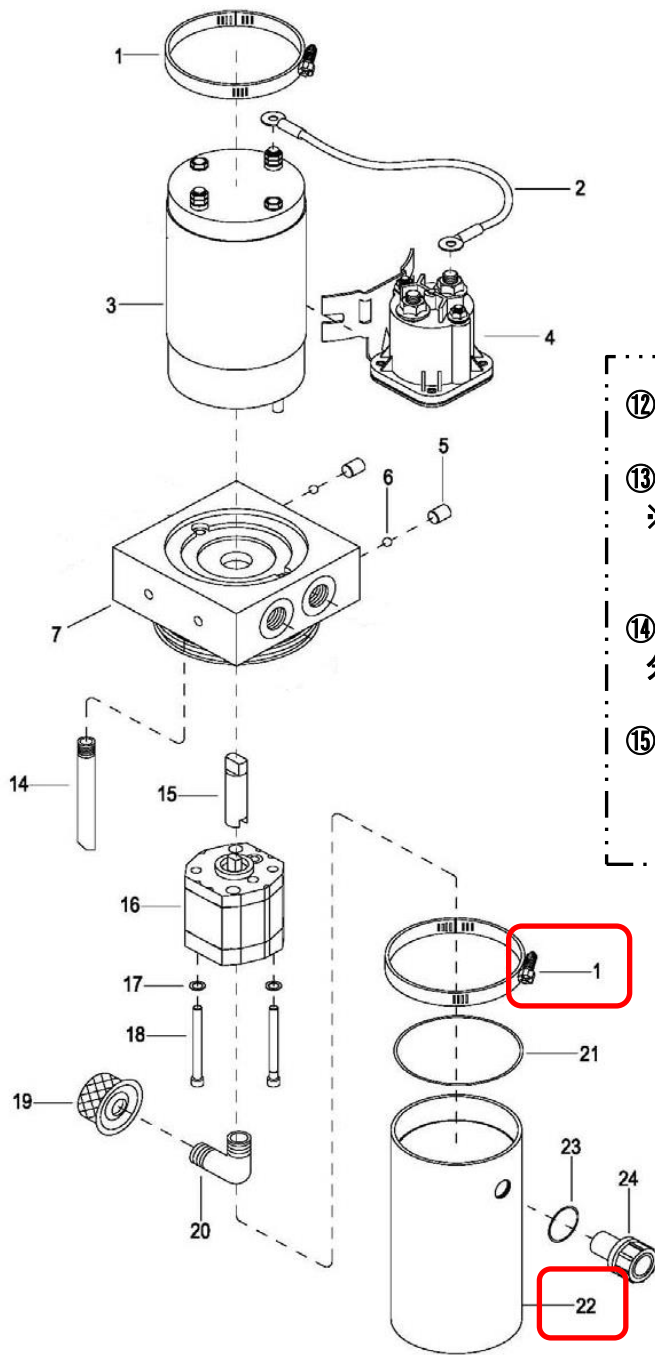

⑫バンド(図番1)ネジを緩めます。

⑬オイルタンク(図番22)を取外します。
※オイルタンクが下の位置で取外します。
オイルが漏れないようご注意ください。

⑭組付けを行います。
分解の逆の手順で行います。

⑮オイル給油
種類:ISO VG46 (油圧作動油)
使用オイル量:約0.55L