

ONX100・X1ton・EL100オイル交換資料

注意点:

オイル交換はテーブルを外し行います。
 テーブル外しが出来ない場合は、
 サービス店に依頼するのをお勧めします。

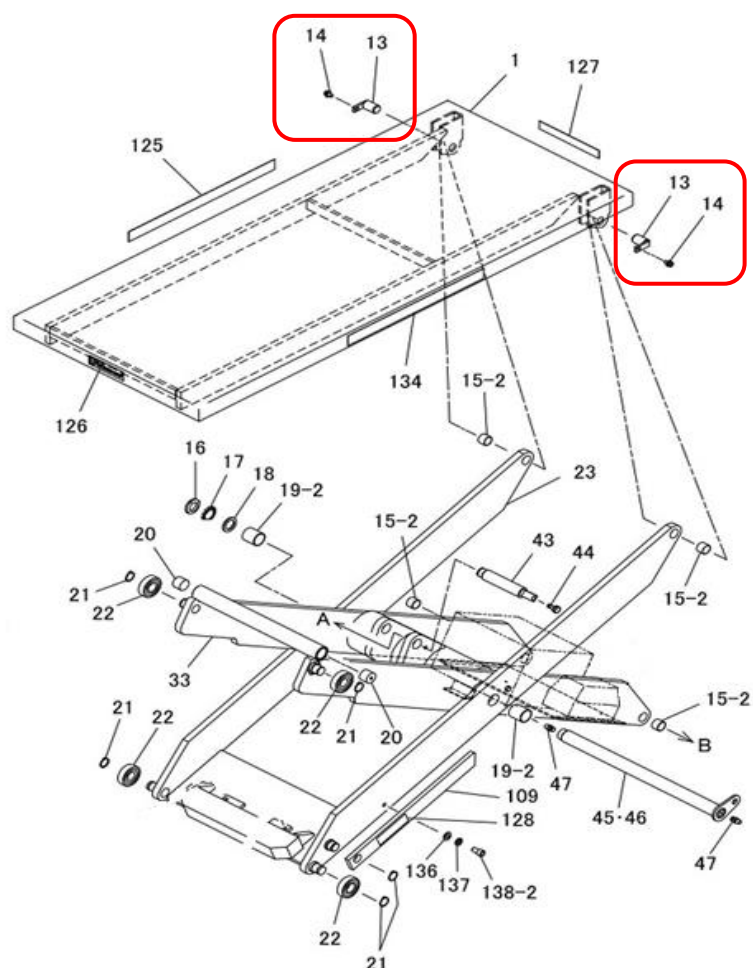

- ①テーブル取外し作業が行い易い
 高さにリフトを上昇させます。
- ②図番14ボルトを外し図番13軸を
 抜きます。(左右)
- ③テーブルを取外します。
- ④リフトを下限位置まで下げ、作動油
 の交換を行います。
 下写真のベビーポンプ等を使うと
 作業が行い易いです。
- ⑤オイル給油
 種類:ISO VG32 (油圧作動油)

※X10410/X10413/X10415
 については、ユニットが別置きタイプ
 となっておりますので、テーブルを
 外さないで交換が行えます。

NX100NA/WA
 NX100NB/WB 使用オイル量
 NX100NC/WC/WCY 約1.3L
 EL100

NX100ND/WD/WDY 使用オイル量
 NX100NE/WE/WEY 約3.0L
 X11224

X10410 使用オイル量
 X10413 約1.3L
 X10415

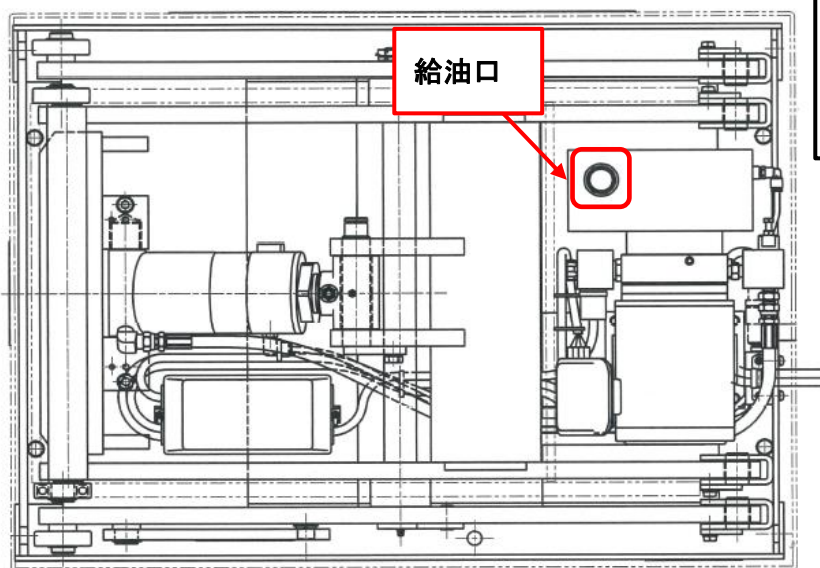

【エア抜き説明】

エア抜きについては、上限位置より下降動作を行い、下限に到達しても下降ボタンを押し続けた
 状態で5秒ほど保持します。(下降バルブを開いた状態にする事でエアがオイルタンクに戻ります)
 ※オイルが乳白色状態ですとエアを含んだ状態となっております、エアが無くなるまで放置ください。

OX11224テーブルを外す時の注意

- ①テーブル取外し作業が行い易い 高さにリフトを上昇させます。
- ②図番105ボルトを外し図番106テーブル補助レーンを取外します。
(テーブル補助レーンを取らないとテーブルは取外せません。)
- ③図番7ボルトを外して図番6軸を抜きます。(左右)
- ④テーブルを取外します。
- ⑤リフトを下限位置まで下げ、作動油の交換を行います。
下写真のベビーポンプ等を使うと作業が行い易いです。
- ⑥オイル給油
種類:ISO VG32 (油圧作動油)

